

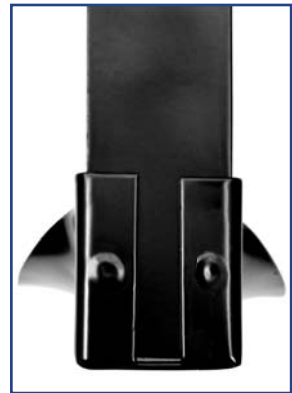

Schelle komplett montiert



Befestigung des
Bandes auf dem Träger

- Erhöhte Sicherheit durch zwei Schweißraupen innen und zwei Schweißpunkte außen am Verankerungspunkt des Bandes auf dem Träger.
- Diese Schellen werden « phosphatiert » bevor sie gestrichen werden. Dadurch wird der Stahl vor Korrosion geschützt und die Haftfähigkeit der Farbe erhöht.

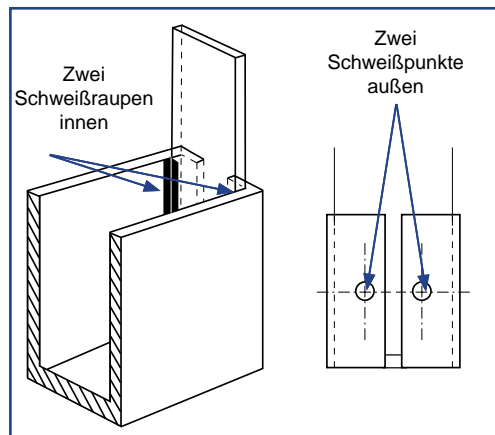

Verkauf pro Stück - Bandstahl, 2 mm dick, phosphatiert und mit mattschwarzer Farbe beschichtet oder galvanisch verzinkt.

Die einteilige BAND-Schelle wird pro Stück, montiert, in einem Plastikbeutel geliefert: 1 Schelle + 2 Muttern Standard M12. Zusätzliche Muttern, Standard oder Nylstop M12, werden auch separat in einem Beutel mit je 4 Stück Inhalt geliefert.

KAUTSCHUK-Schutzset Siehe Details S. 4 und 15	
Zur Erfüllung der Norm 87/404/CE	
Ref. ALK	Ø Schelle
93.206.00	206
93.000.00	246
	276
	310
93.396.00	396

2 Muttern Standard M12

4 zusätzliche Muttern	
STANDARD M12 Ref. ALK	Gewinde
78.200.00	M12
NYLSTOP M12 Ref. ALK	Gewinde
78.300.00	M12

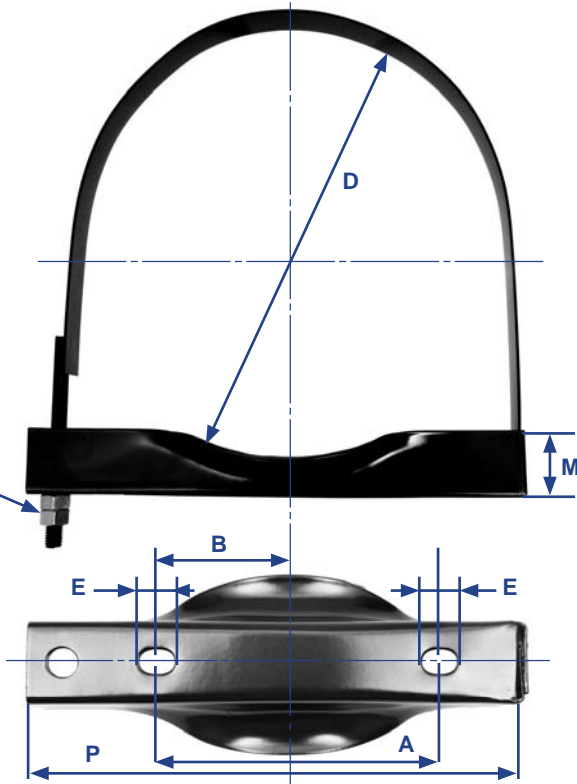

Ref. ALK Mattschwarz	Ref. ALK verzinkt	Behälter- Durchmesser = D	A	B	M	P	E
88.206.00	88.206.00Z	206	130	65	43	227	11x16
88.246.00	88.246.00Z	246	180	90	43	267	11x16
88.276.00	88.276.00Z	276	180	90	43	297	11x16
88.310.00	88.310.00Z	310	200	100	43	331	11x16
88.396.00	88.396.00Z	396	250	125	43	417	11x16
95.206.00	95.206.00Z	206	122	61	43	227	12x16
95.246.00	95.246.00Z	246	162	81	43	267	12x16
95.276.00	95.276.00Z	276	192	96	43	297	12x16
95.310.00	95.310.00Z	310	227	113	43	331	12x16
95.396.00	95.396.00Z	396	307	153	43	417	12x16

Maße in Millimeter

D = Außendurchmesser des Behälters in mm